

註明尺寸 Dimensioning

1. 目的：方便製作工人依照尺寸製造
2. 簡介：要為一個「距離」註明尺寸，一般需要繪畫：A. 引線；B. 尺寸線（包括箭咀及線段的數字）

A. 引線：

由「圖形的線條」「伸延」出來的「線條」。（線條之間的距離為需要註明尺寸的地方。）

B. 尺寸線：（包括箭咀及線段上的數字）

在引線之間的一條線段：包括緊貼著兩條引線的 a. 箭咀和在線段上顯示距離的 b. 數字。

例如：

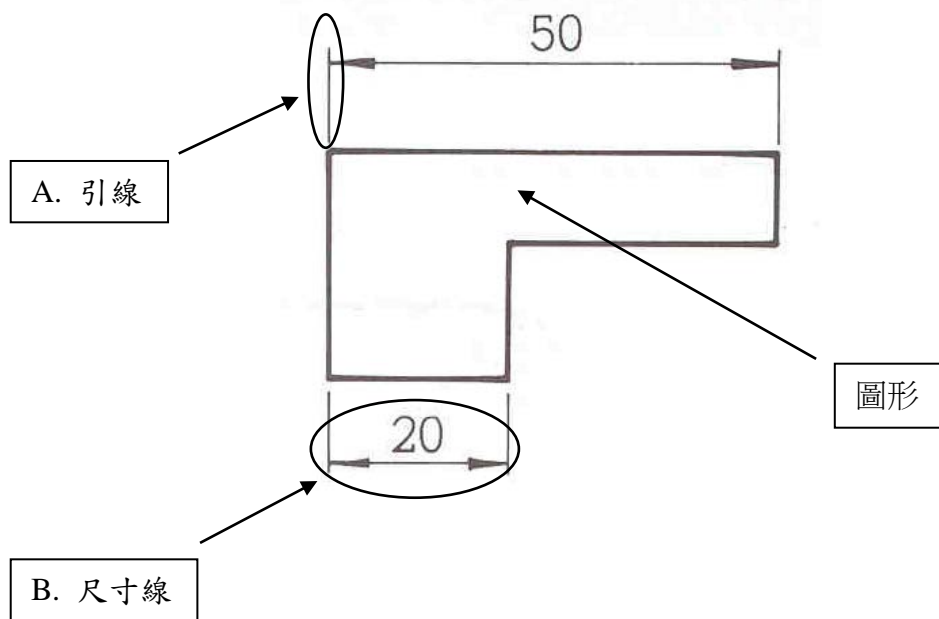

3. 繪畫：使用 2H 鉛筆「完成」「註明尺寸」。

- A. 引線：依據圖形的線條「伸延」；在離開圖形的 2 mm 距離，開始繪畫 2 條 12mm 長的引線（在方格紙上，離開圖形的半格至 2 格半）。
- B. 尺寸線：在「兩條引線內」，與外形線平行及離開圖形 10 mm（在方格紙上，離開圖形的 2 格距離）先繪畫一條直線，然後在直線的兩端，畫上「箭咀」（可用：a. 直尺協助 或 b. 以徒手繪畫方法繪畫）。最後在線段上寫上 4 mm 高的「數字」。

「箭咀」的資料如下：

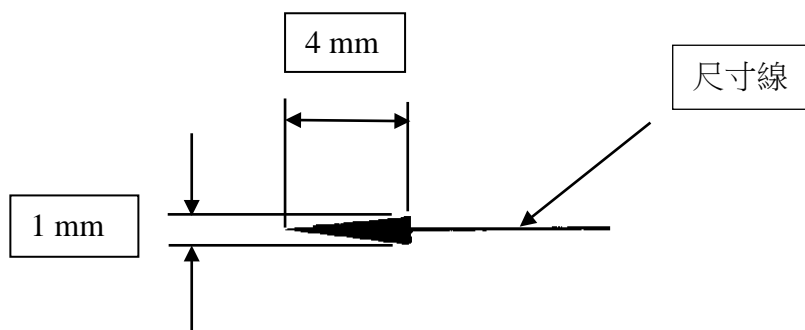

4. 總結

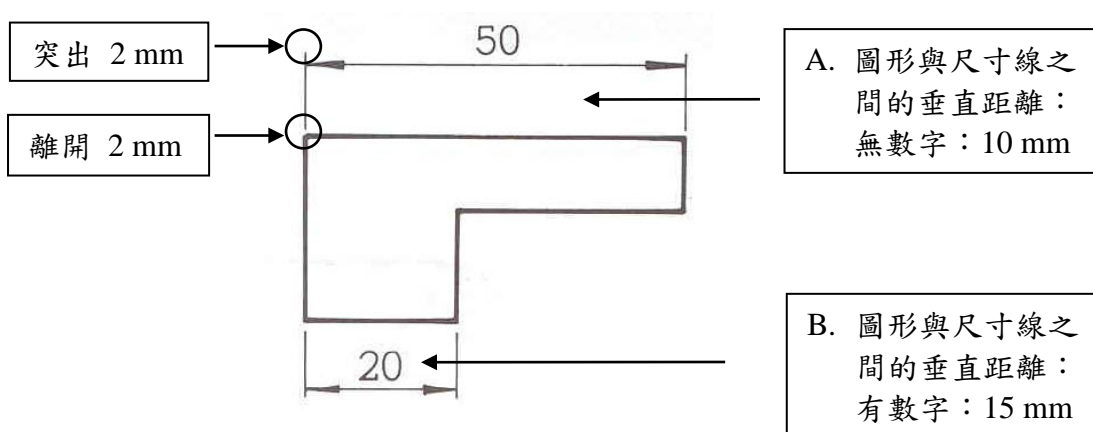

5. 參考：

		正確方法	錯誤方法	備忘
1	引線			「不可貼實」圖形，離開 1mm。
2	尺寸線，箭咀			必須「貼實」引線，不能過長或太短。

		正確方法	錯誤方法	備忘
3	闊度			不可將尺寸註明於圖形內
4	高度			尺寸「不能重複」
5	窄位			不可將尺寸註明於圖形內
6	直徑			必須先以中心線（3長2短）顯示圓心位置，然後再以尺寸線註明。
7	半徑			必須先以中心線（2長1短）顯示弧心位置，然後再以尺寸線註明。

- 圖中「 \varnothing 」代表直徑，「R」代表半徑。尺寸的單位為 mm。
- 每個尺寸只需註明一次，不可重複。
- 一般不可在「圖形的範圍內」（即圖形的最長和最闊）註明尺寸。
- 數字的高度為 4 mm。